

M23 电源类, 组装式指南

■ 直头组装式, 母头

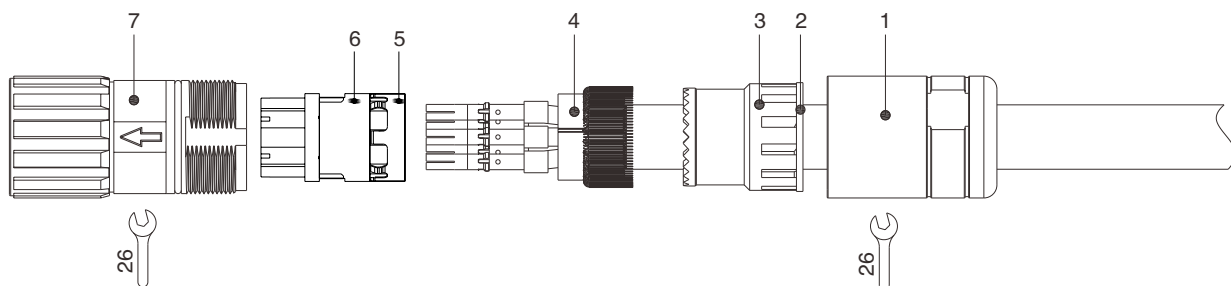

组装指南:

- 将锁紧螺母1, 橡胶环2和喇叭花3按图示顺序穿入线材
- 剥掉线材外被, 剥皮长度为: 30mm
- 处理线材上的铝箔, 填充物和内部绝缘
- 处理编织层并将编织层反折
- 剥掉芯线绝缘层, 剥线长度为: 9.0mm
- 将导体压接在端子上
- 将端子装入座子6
- 将接地弹片5扣入座子6
- 打开胶套4并将编织固定(如图所示)
- 将座子6和胶套4装入胶芯固定套7
- 将编织层往外翻, 往前推紧喇叭花3将编织层固定在胶套4上。
- 必要时修剪编织层, 避免编织层超出喇叭花3
- 将锁紧螺丝1拧紧在主体7上。

■ 直头组装式, 公头

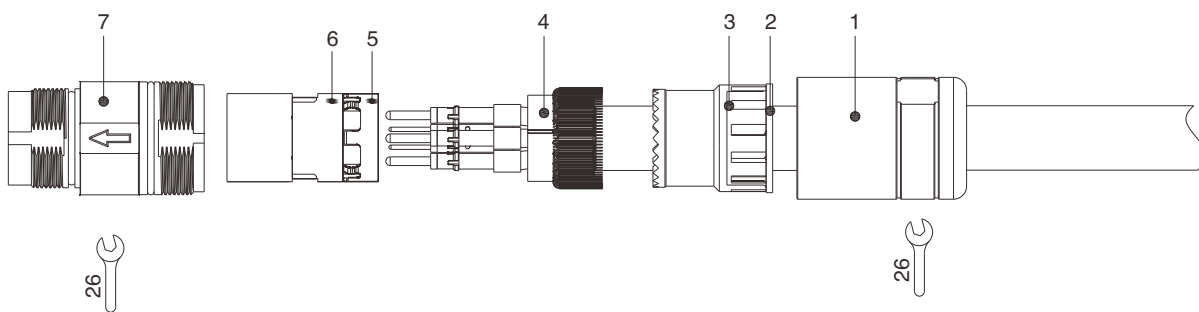

组装指南:

- 将锁紧螺母1, 橡胶环2和喇叭花3按图示顺序穿入线材
- 剥掉线材外被, 剥皮长度为: 30mm
- 处理线材上的铝箔, 填充物和内部绝缘
- 处理编织层并将编织层反折
- 剥掉芯线绝缘层, 剥线长度为: 9.0mm
- 将导体压接在端子上
- 将端子装入座子6
- 将接地弹片5扣入座子6
- 打开胶套4并将编织固定(如图所示)
- 将座子6和胶套4装入胶芯固定套7
- 将编织层往外翻, 往前推紧喇叭花3将编织层固定在胶套4上。
- 必要时修剪编织层, 避免编织层超出喇叭花3
- 将锁紧螺丝1拧紧在主体7上。